

# Art. 4042 .. 4045 Single row button expansion modules

# Art. 4042D .. 4045D Double row button expansion modules

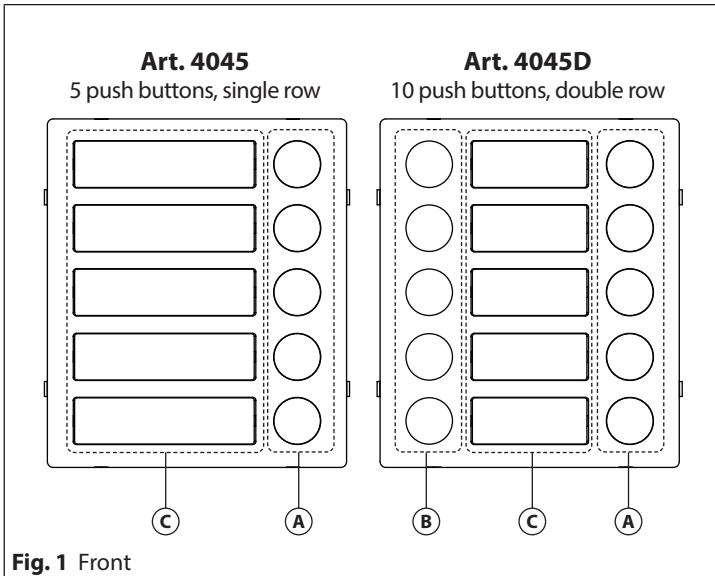

Fig. 1 Front

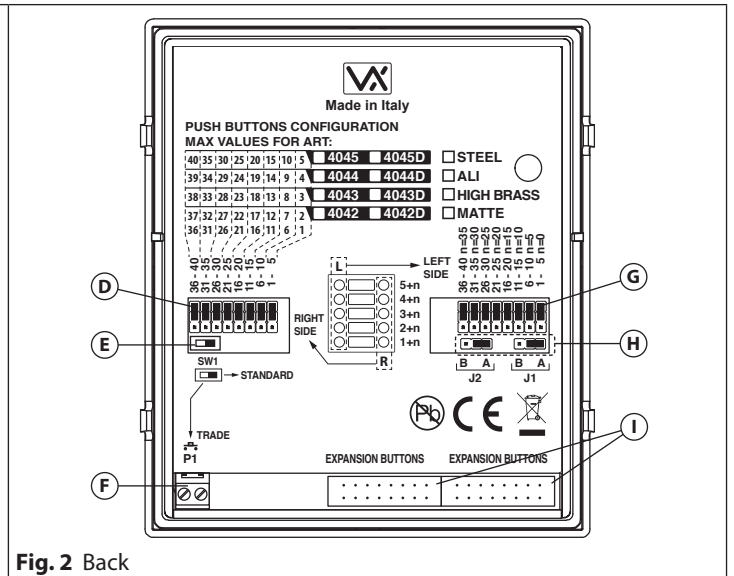

Fig. 2 Back

### DESCRIPTION

Push button modules allow the expansion of the number of call buttons. Available in versions single row with 2, 3, 4 or 5 call push buttons and in double row with 4, 6, 8 or 10 call push buttons. Specific for use in combination with VIDEX IP camera units Art. 4533, VX2200 camera units Art. 4284 and VX2300 camera units Art. 4384.

### LEGEND

- (A) Right side push button
- (B) Left side push button (only for double row versions)
- (C) Name plate holders
- (D) Right side push button configuration jumpers
- (E) SW1 switch
- (F) Trade button connection
- (G) Left side push button configuration jumpers
- (H) J2 and J1 jumpers to configure illumination LEDs
- (I) IDC male connectors

### AVAILABLE VERSIONS

Single row				Double row			
<b>Art. 4042</b> 2 call button	<b>Art. 4043</b> 3 call button	<b>Art. 4044</b> 4 call button	<b>Art. 4045</b> 5 call button	<b>Art. 4042D</b> 4 call button	<b>Art. 4043D</b> 6 call button	<b>Art. 4044D</b> 8 call button	<b>Art. 4045D</b> 10 call button

### PUSH BUTTON CONFIGURATION

The button addressing depends on the jumper position. The table below shows the numbers assigned to the buttons according to the jumper position.

Single row				Double row			
<b>n=0</b> R : : : : :	<b>n=5</b> R : : : : :	<b>n=10</b> R : : : : :	<b>n=15</b> R : : : : :	<b>n=0</b> R : : : : :	<b>n=10</b> R : : : : :	<b>n=20</b> R : : : : :	<b>n=30</b> R : : : : :
<b>n=20</b> R : : : : :	<b>n=25</b> R : : : : :	<b>n=30</b> R : : : : :	<b>n=35</b> R : : : : :	<b>L : : : : :  </b> n=5	<b>L : : : : :  </b> n=15	<b>L : : : : :  </b> n=25	<b>L : : : : :  </b> n=35

**Note:** when you use a double row module, take care to place jumpers in different position so to have different addresses for left side and right side button.

**Art. 4042 .. 4045** Single row button expansion modules

**Art. 4042D .. 4045D** Double row button expansion modules

**POWER SUPPLY**

To give power supply to the module connect one of the inbuilt IDC male connector ① to the IDC male connector of the camera unit module through the flat cable provided. A further buttons expansion module can be connected to the free IDC male connector of the previous expansion module (**Fig. 3**).

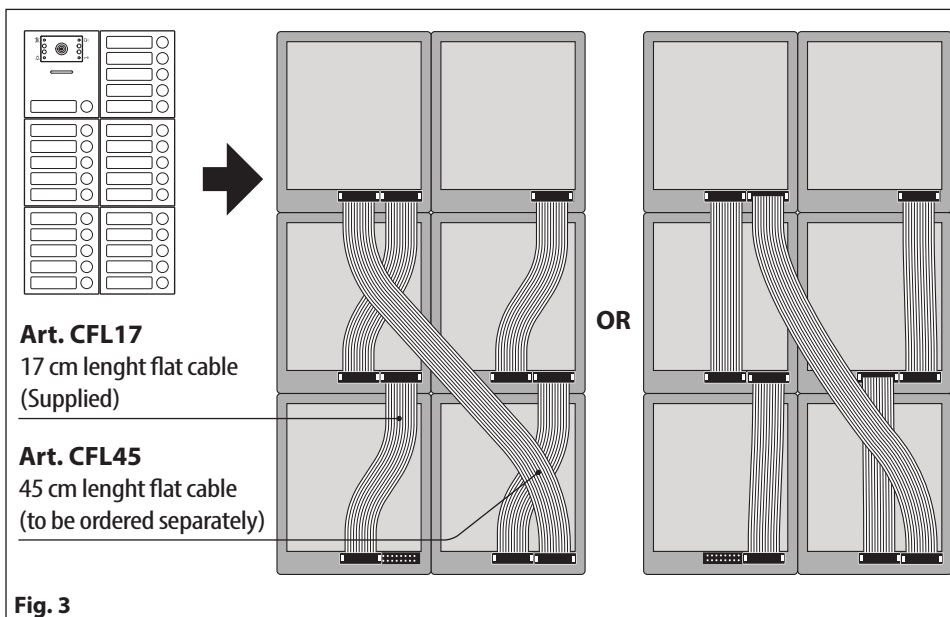

**SW1 SETTINGS**

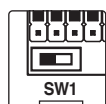

**Left position = TRADE**

Trade button connection related to push button no.1 (only if **SW1** is swithed on Trade side).

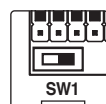

**Right position = STANDARD**

Standard matrix call buttons (default).

**J2 AND J1 BACKLIT LEDS SETTINGS**

**USING WITH ART. 4284, ART. 4284X OR ART. 4533 (DEFAULT SETTING)**



**USING WITH ART. 4384 OR ART. 4384X AND ONE SINGLE EXPANSION BUTTON MODULE**

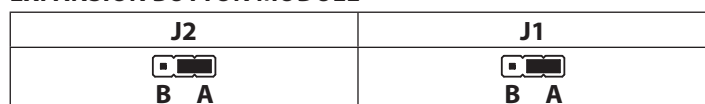

**USING WITH ART. 4384 OR ART. 4384X AND A COUPLE EXPANSION BUTTON MODULES**

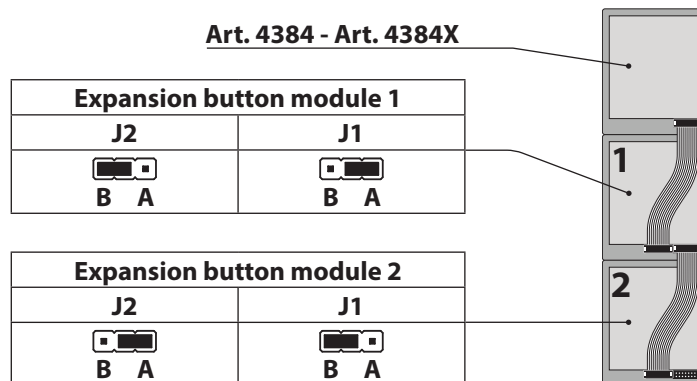

**NOTE:** to connect more than 2 expansion button modules, please refer also to the installation diagrams.

**HOW TO REMOVE/INSERT THE CARD NAME HOLDER**

- To avoid damage to the module front plate, mask the side that will be in contact with the screwdriver blade;
- Insert the screwdriver (flat side) into the card-holder hole as shown in **Fig. 4**;
- Move the screwdriver to the left as shown in **Fig. 5** to extract the card name holder;
- Edit the card name then replace it inside the holder and refit: insert the holder inside its housing from the left or right side then push the other side until it clips into place.

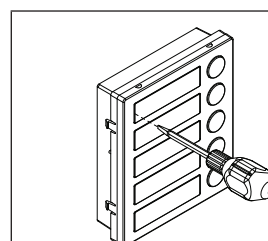

**Fig. 4**

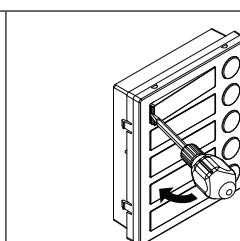

**Fig. 5**

**Art. 4042 .. 4045** Single row button expansion modules

**Art. 4042D .. 4045D** Double row button expansion modules

#### ADHESIVE GASKET PLACEMENT

Apply the (Y) seal as shown in **Fig. 6**.

#### ANTI-TAMPERING LOCKS FIXING

Fit the anti-tampering locks (W) as shown in **Fig. 7**.

#### TECHNICAL SPECIFICATIONS

<b>Power Supply:</b>	12Vdc supplied by the flat
<b>Power Consumption:</b>	40 mA max
<b>Working Temperature:</b>	-20 +60 °C

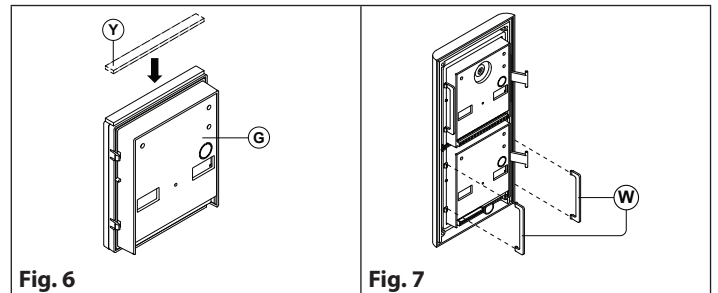

#### CLEANING OF THE PLATE

Use a clean and soft cloth. Use moderate warm water or non-aggressive cleansers.

#### Do not use:

- abrasive liquids;
- chlorine-based liquids;
- metal cleaning products.

# Art. 4042 .. 4045 Moduli espansione pulsantiera fila singola

# Art. 4042D .. 4045D Moduli espansione pulsantiera fila doppia

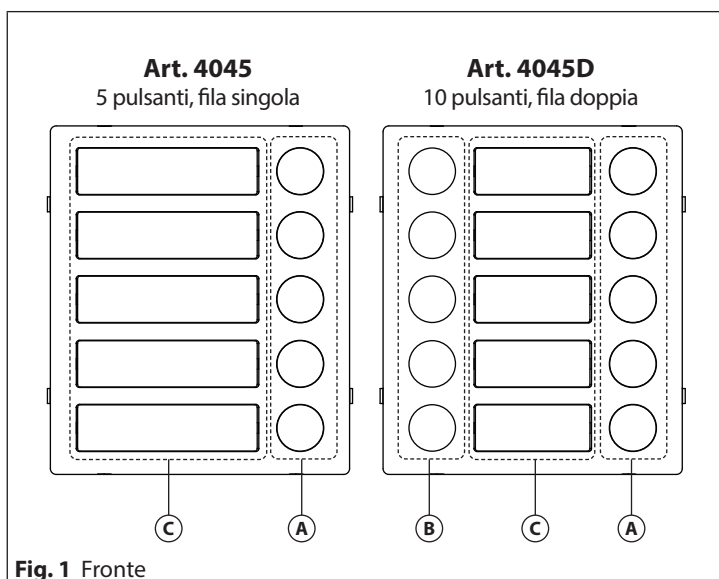

Fig. 1 Fronte

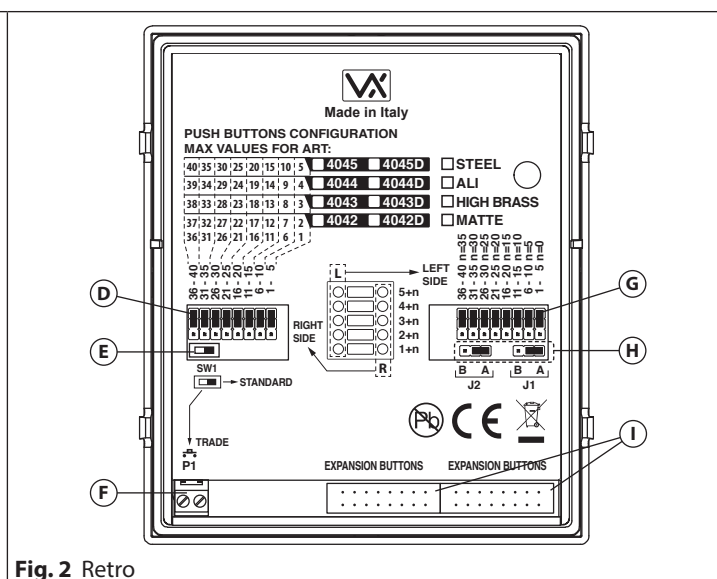

Fig. 2 Retro

## DESCRIZIONE

Moduli espansione pulsantiera per estendere il numero dei pulsanti di chiamata.

Disponibili in versione a fila singola con 2, 3, 4 o 5 pulsanti di chiamata e in versione doppia con 4, 6, 8 o 10 pulsanti di chiamata. Specifici per l'utilizzo in combinazione con portieri elettrici IP Art. 4533, VX2200 Art. 4284 e VX2300 Art. 4384.

## LEGGENDA

- (A) Pulsanti di chiamata lato destro
- (B) Pulsanti di chiamata lato sinistro (solo per versioni fila doppia)
- (C) Porta-cartellino
- (D) Jumper di configurazione pulsanti di chiamata lato destro
- (E) Switch SW1
- (F) Connessione pulsante Trade
- (G) Jumper di configurazione pulsanti di chiamata lato sinistro
- (H) Jumper J2 e J1 di configurazione LED di illuminazione
- (I) Connettori IDC maschi

## VERSIONI DISPONIBILI

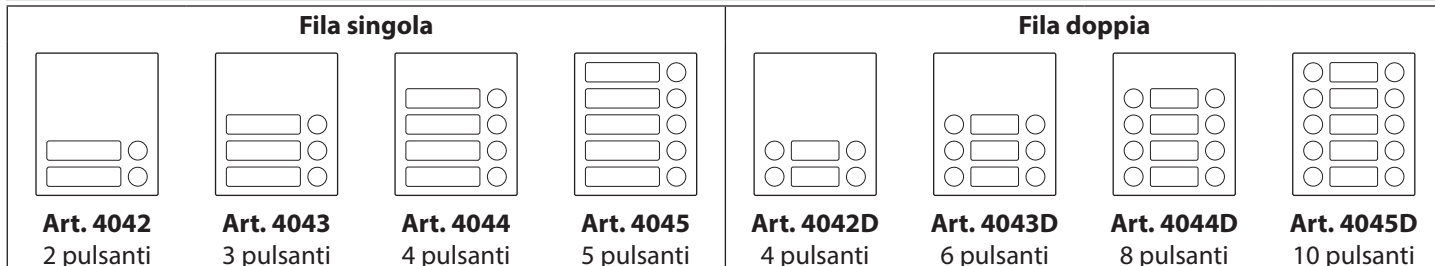

## CONFIGURAZIONE PULSANTI DI CHIAMATA

L'indirizzamento dei pulsanti dipende dalla posizione dei jumper. La tabella sottostante mostra il numero assegnato ai pulsanti di chiamata in base alla posizione del jumper.

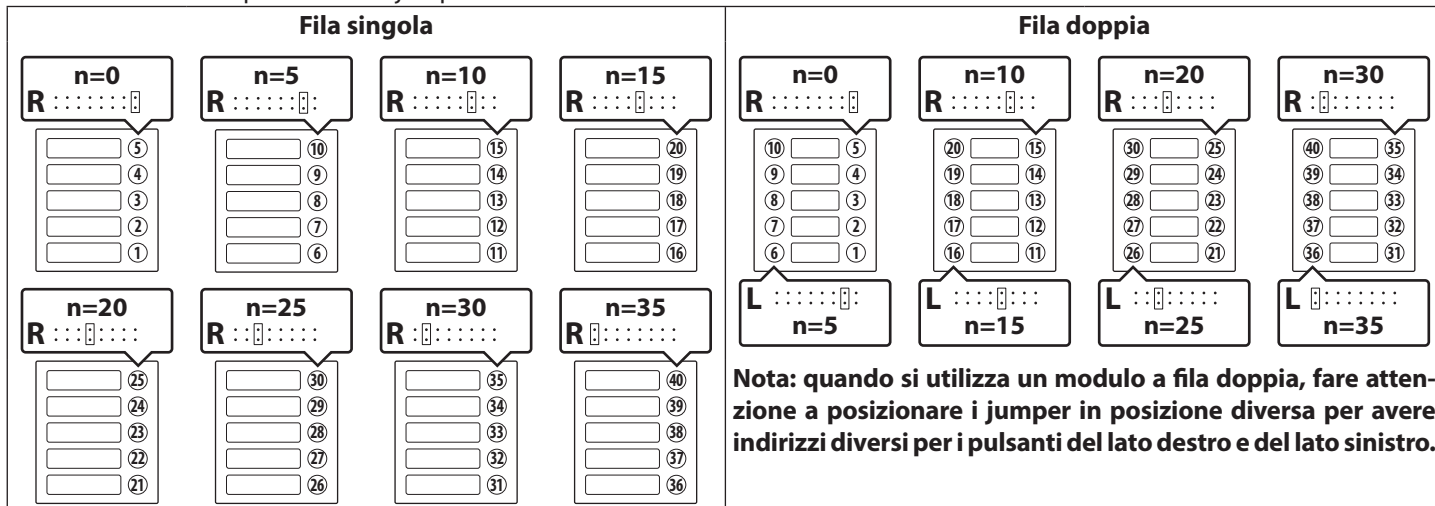

**Art. 4042 .. 4045** Moduli espansione pulsantiera fila singola

**Art. 4042D .. 4045D** Moduli espansione pulsantiera fila doppia

### ALIMENTAZIONE

Per dare alimentazione al modulo collegare uno dei connettori maschio IDC (1) al connettore maschio IDC del modulo portiere elettrico attraverso il cavo flat fornito a corredo. Ulteriori moduli di espansione possono essere collegati tramite il connettore maschio IDC libero del precedente modulo d'espansione (Fig. 3).

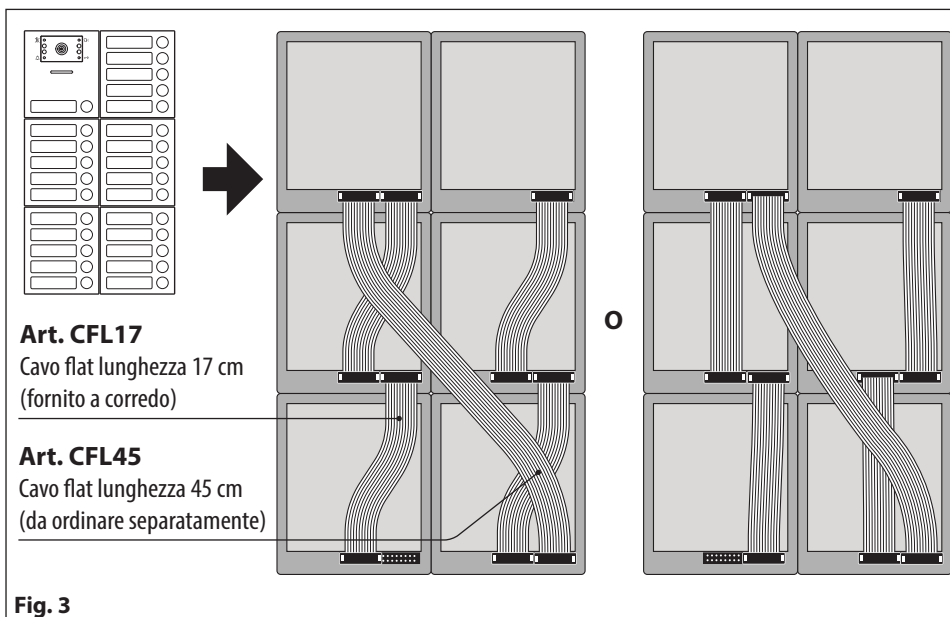

### IMPOSTAZIONI SW1

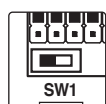

**Posizione sinistra = TRADE**

Connessione al pulsante Trade relativa al pulsante di chiamata n. 1 (solo se **SW1** è in posizione Trade).

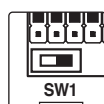

**Posizione destra = STANDARD**

Matrice pulsanti di chiamata standard (default).

### IMPOSTAZIONI JUMPER J2 E J1 PER LED DI RETROILLUMINAZIONE

UTILIZZO CON ART. 4284, ART. 4284X O ART. 4533 (IMPOSTAZIONE DI DEFALUT)

J2	J1
B A	B A

UTILIZZO CON ART. 4384 O ART. 4384X E UN SINGOLO MODULO ESPANSIONE PULSANTIERA

J2	J1
B A	B A

UTILIZZO CON ART. 4384 O ART. 4384X E UNA COPPIA DI MODULI ESPANSIONE PULSANTIERA

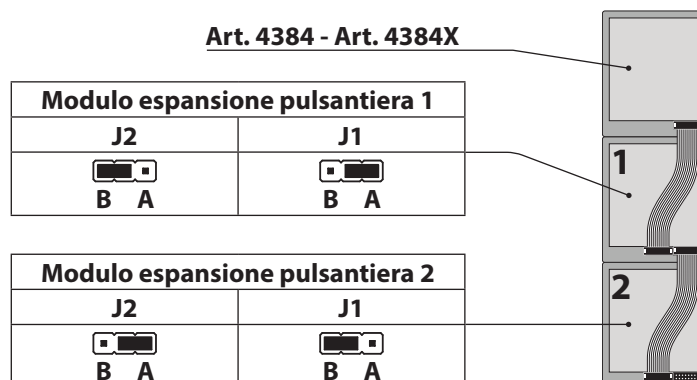

**NOTA:** per collegare più di due moduli di espansione pulsantiera, fare riferimento agli schemi di installazione.

### RIMOZIONE/INSERIMENTO DEL PORTA-CARTELLINO

- Per evitare ammaccature della placca frontale, proteggere il lato che verrà in contatto con la lama del cacciavite utilizzando una striscia di nastro isolante;
- Inserire il cacciavite (lato piatto della lama) nell'apposita fessura del porta cartellino come mostrato in Fig. 4;
- Fare leva con il cacciavite come mostrato in Fig. 5 per rimuovere il porta-cartellino (fare attenzione a non ammaccare la placca);
- Modificare il cartellino e riporlo all'interno del porta-cartellino quindi riposizionare lo stesso al suo posto inserendolo nel suo alloggiamento dal lato destro o sinistro e premendo il lato rimasto libero fino all'aggancio (compiendo un movimento contrario a quello fatto per estrarlo).

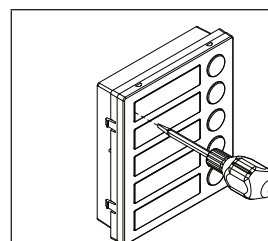

**Fig. 4**

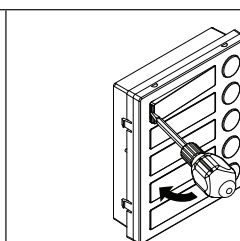

**Fig. 5**

**Art. 4042 .. 4045** Moduli espansione pulsantiera fila singola

**Art. 4042D .. 4045D** Moduli espansione pulsantiera fila doppia

#### APPLICAZIONE GUARNIZIONE ADESIVA

Applicare la guarnizione adesiva **(Y)** come mostrato in **Fig. 6**.

#### INSERIMENTO FERMI ANTI-EFFRAZIONE

Inserire i fermi anti-effrazione **(W)** come mostrato in **Fig. 7**.

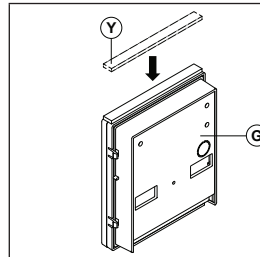

**Fig. 6**

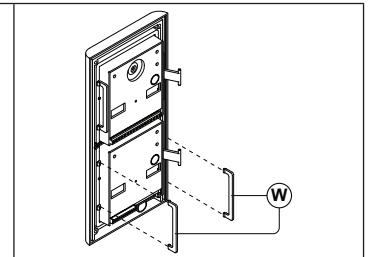

**Fig. 7**

#### SPECIFICHE TECNICHE

**Tensione di lavoro:** 12Vdc fornita dal cavo flat

**Assorbimenti:** 40 mA max

**Temperatura di funzionamento:** -20 +60 °C

#### PULIZIA DELLA PLACCA

Usare un panno morbido e pulito. Usare acqua tiepida o un detersivo non aggressivo.

#### Non usare:

- prodotti abrasivi;
- prodotti contenenti cloro;
- prodotti per la pulizia dei metalli.

# Art. 4042 .. 4045 Modules d'extension de panneaux à boutons à une rangée

# Art. 4042D .. 4045D Modules d'extension de panneaux à boutons à double rangée

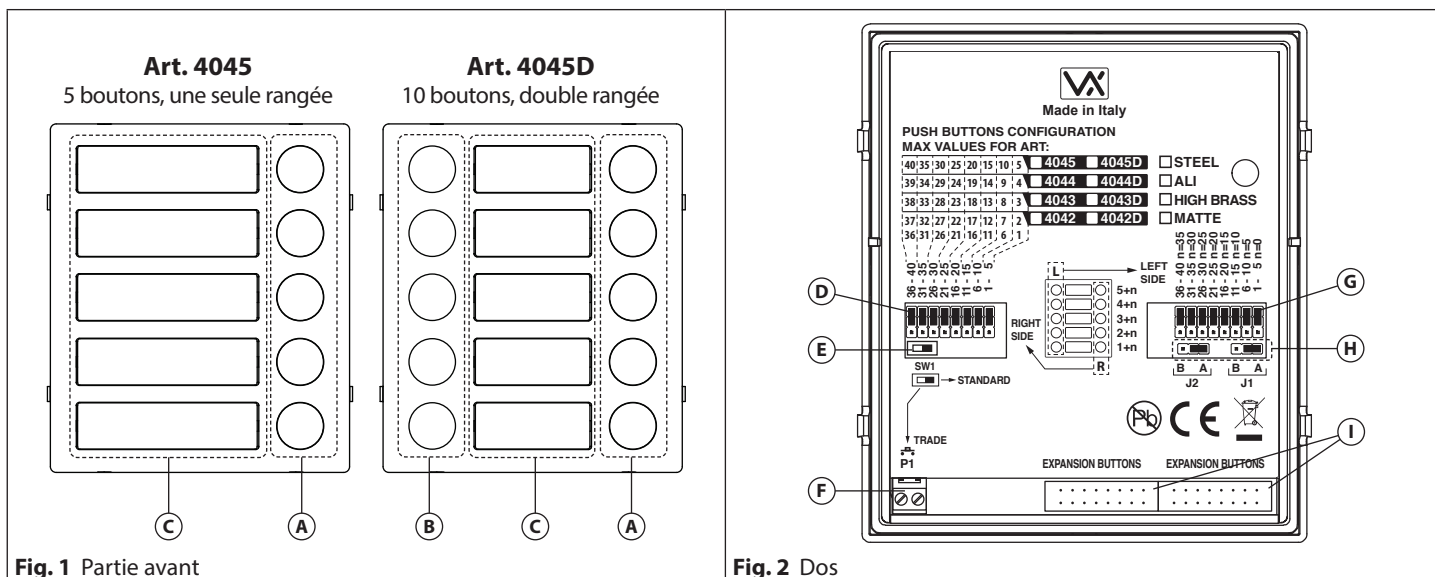

Fig. 1 Partie avant

Fig. 2 Dos

## DESCRIPTION

Modules d'extension des panneaux à boutons pour augmenter le nombre de boutons d'appel.

Disponible en version simple rangée avec 2, 3, 4 ou 5 boutons d'appel et en version double avec 4, 6, 8 ou 10 boutons d'appel. Spécifiquement conçu pour être utilisé en combinaison avec des portiers électrique IP Art. 4533, VX2200 Art. 4284 et VX2300 Art. 4384.

## LÉGENDE

- (A) Boutons d'appel du côté droit
- (B) Boutons d'appel à gauche (uniquement pour les versions à double rangée)
- (C) Porte-étiquette
- (D) Cavalier de configuration du bouton d'appel du côté droit
- (E) Commutateur SW1
- (F) Connexion au bouton Commerce
- (G) Cavalier de configuration du bouton d'appel du côté gauche
- (H) Cavalier J2 et J1 de configuration LED d'éclairage
- (I) Connecteurs IDC mâles

## VERSIONS DISPONIBLES

Rangée unique				Double rangée			
<b>Art. 4042</b> 2 boutons	<b>Art. 4043</b> 3 boutons	<b>Art. 4044</b> 4 boutons	<b>Art. 4045</b> 5 boutons	<b>Art. 4042D</b> 4 boutons	<b>Art. 4043D</b> 6 boutons	<b>Art. 4044D</b> 8 boutons	<b>Art. 4045D</b> 10 boutons

## CONFIGURATION DES BOUTONS D'APPEL

L'adressage des boutons dépend de la position des cavaliers. Le tableau ci-dessous indique le numéro attribué aux boutons d'appel en fonction de la position du cavalier.

Rangée unique				Double rangée			
<b>n=0</b> R : : : : : □	<b>n=5</b> R : : : : : □	<b>n=10</b> R : : : : □	<b>n=15</b> R : : : : □	<b>n=0</b> R : : : : : □	<b>n=10</b> R : : : : : □	<b>n=20</b> R : : : : : □	<b>n=30</b> R : : : : : □
<b>n=20</b> R : : : : □	<b>n=25</b> R : : : : □	<b>n=30</b> R : : : : □	<b>n=35</b> R : : : : □	<b>L : : : : : □</b> n=5	<b>L : : : : : □</b> n=15	<b>L : : : : : □</b> n=25	<b>L : : : : : □</b> n=35

**Remarque :** lorsque vous utilisez un module à double rangée, veillez à placer les cavaliers à des positions différentes afin d'avoir des adresses différentes pour les boutons de droite et de gauche.

**Art. 4042 .. 4045** Modules d'extension de panneaux à boutons à une rangée

**Art. 4042D .. 4045D** Modules d'extension de panneaux à boutons à double rangée

**ALIMENTATION**

Pour alimenter le module, connecter l'un des connecteurs mâles IDC ① au connecteur mâle IDC du module portier électrique à l'aide du câble plat fourni. Des modules d'extension supplémentaires peuvent être connectés via le connecteur IDC mâle gratuit du module d'extension précédent (**Fig. 3**).

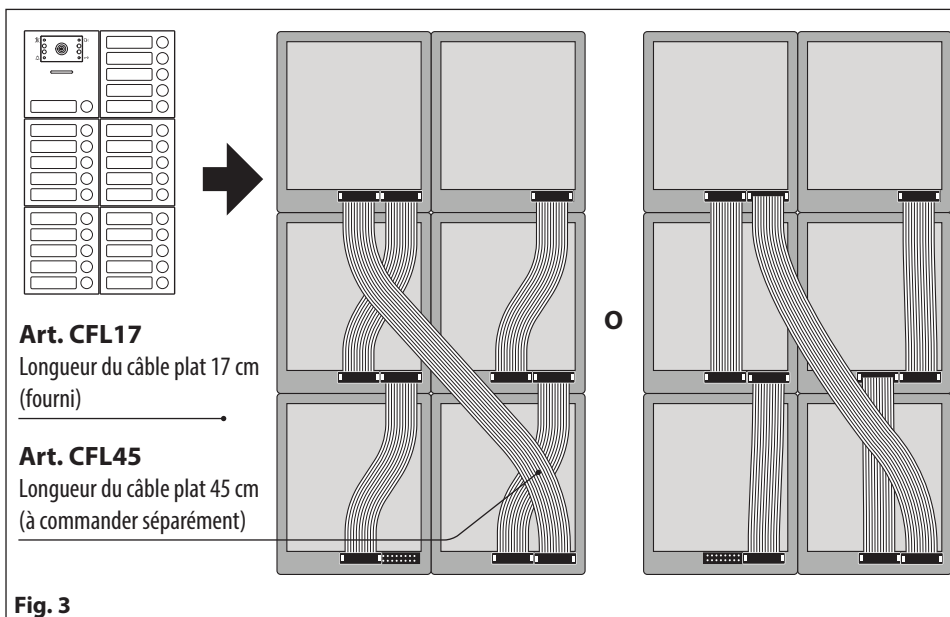

**CONFIGURATIONS SW1**

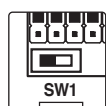

**Position gauche = COMMERCE**

Connexion au bouton Commerce liée au numéro du bouton d'appel 1 (uniquement si le **SW1** est en position commerce).

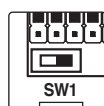

**Position droite = STANDARD**



Matrice de boutons d'appel standard (par défaut).

**CONFIGURATIONS CAVALIERS J2 ET J1 POUR LE RÉGLAGE DU RÉTRO-ÉCLAIRAGE À LED**

**UTILISATION AVEC ART. 4284, ART. 4284X OU ART. 4533 (RÉGLAGE PAR DÉFAUT)**

<b>J2</b>	<b>J1</b>
 B A	 B A

**UTILISATION AVEC ART. 4384 OU ART. 4384X ET UN SEUL MODULE D'EXTENSION DU PANNEAU DE BOUTONS**

<b>J2</b>	<b>J1</b>
 B A	 B A

**UTILISATION AVEC ART. 4384 OU ART. 4384X ET UNE PAIRE DE MODULES D'EXTENSION POUR LE PANNEAU À BOUTONS**

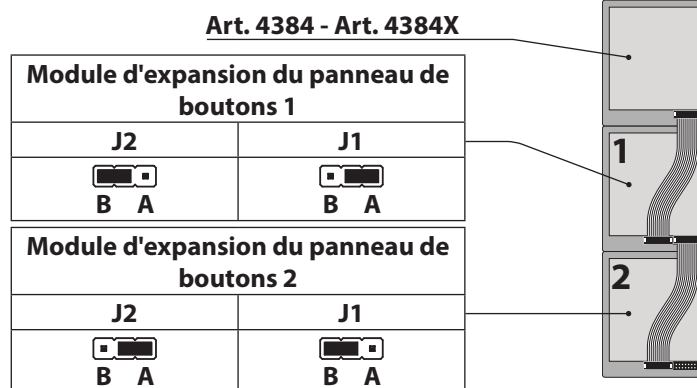

**REMARQUE :** Pour connecter plus de deux modules d'extension du panneau à boutons, reportez-vous aux schémas d'installation.

**Art. 4042 .. 4045** Modules d'extension de panneaux à boutons à une rangée

**Art. 4042D .. 4045D** Modules d'extension de panneaux à boutons à double rangée

### RETIRER/INSÉRER LE PORTE-ÉTIQUETTE

- Pour éviter des chocs sur la plaque frontale, protéger le côté qui sera en contact avec la lame du tournevis en utilisant une bande adhésive isolante;
- Insérer le tournevis (côté plat de la lame) dans la fente spécifique du porte-étiquette comme illustré sur **Fig. 4**;
- Faites levier avec le tournevis comme indiqué sur **Fig. 5** pour retirer le porte-étiquette (attention à ne pas bosseler la plaque);
- Modifier l'étiquette et la mettre à l'intérieur du porte-étiquette et repositionner celui-ci à sa place en l'insérant dans son logement du côté droit ou gauche et en appuyant sur le côté resté libre jusqu'à l'accrochage (en faisant un mouvement contraire à celui fait pour l'extraire).

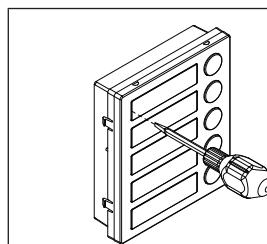

Fig. 4

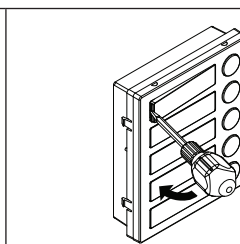

Fig. 5

### APPLICATION DU JOINT ADHÉSIF

Appliquez le joint adhésif (Y) comme indiqué dans **Fig. 6**.

### INSERTION DE BUTÉES ANTI-EFFRACTION

Insérez les butées anti-effraction (W) comme indiqué dans **Fig. 7**.

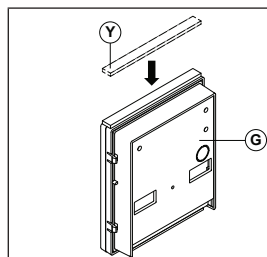

Fig. 6

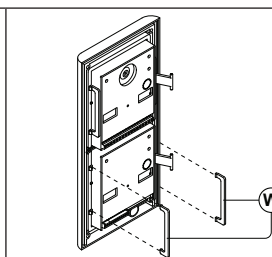

Fig. 7

### CARACTÉRISTIQUES TECHNIQUES

**Tension de travail :** 12Vdc fournie par le câble plat

**Absorptions :** 40 mA max

**Température de fonctionnement :** -20 +60 °C

### NETTOYAGE DE LA PLAQUE

Utilisez un chiffon doux et propre. Utilisez de l'eau chaude ou un détergent doux.

#### Ne pas utiliser :

- de produits abrasifs ;
- de produits contenant du chlore ;
- de produits de nettoyage des métaux.



**ENG DISPOSAL**

In accordance with the Legislative Decree no. 49 of 14 March 2014 "Implementation of the Directive 2012/19/EU on waste electrical and electronic equipment (WEEE)".

The crossed-out bin symbol on the equipment or on the packaging indicates that when the product reaches the end of its lifetime, it must be collected separately from mixed municipal waste. The user must, therefore, dispose of the equipment at the end of its lifetime in the suitable waste collection centres or bring it to the retailer during the purchase of a new equipment of equivalent type at the ratio of one-to-one. Furthermore, the user is allowed to dispose of the WEEEs of very small size (domestic appliances without any external dimension exceeding 25 cm (9.84 inches) for free to the retailers, without any purchase obligation. The correct waste disposal of the WEEEs contributes to their reuse, recycling and recovery and avoids potential negative effects on the environment and human health due to the possible presence of dangerous substances within them.

**ITA SMALTIMENTO**

Ai sensi del Decreto Legislativo 14 marzo 2014, n° 49 "Attuazione della direttiva 2012/19/UE sui rifiuti di apparecchiature elettriche ed elettroniche (RAEE)".

Il simbolo del cassonetto barrato riportato sull'apparecchiatura o sulla sua confezione indica che il prodotto alla fine della propria vita utile deve essere raccolto separatamente dagli altri rifiuti urbani misti. L'utente dovrà, pertanto, conferire l'apparecchiatura giunta a fine vita presso gli idonei centri di raccolta differenziata oppure riconsegnarla al rivenditore al momento dell'acquisto di una nuova apparecchiatura di tipo equivalente, in ragione di uno a uno. L'utente ha, inoltre, la possibilità di conferire gratuitamente presso i distributori, senza alcun obbligo di acquisto, per i RAEE di piccolissime dimensioni (per le apparecchiature di tipo domestico con nessuna dimensione esterna superiore a 25 cm). L'adeguata raccolta differenziata dei RAEE contribuisce al loro riutilizzo, riciclaggio e recupero ed evita potenziali effetti negativi sull'ambiente e sulla salute umana dovuti alla eventuale presenza di sostanze pericolose al loro interno.

**FRA ÉLIMINATION**

Conformément au décret législatif n° 49 du 14 mars 2014 relatif à l'« Application de la directive 2012/19 / UE relative aux déchets d'équipements électriques et électroniques (DEEE) ».

Le symbole de la poubelle barrée sur l'équipement ou sur son emballage indique que le produit en fin de vie utile doit être collecté séparément des autres déchets municipaux en mélange. L'utilisateur doit donc remettre l'équipement en fin de vie aux centres de collecte appropriés ou le restituer au revendeur lors de l'achat d'un nouveau type d'équipement équivalent, dans le rapport de un à un. De plus, l'utilisateur a la possibilité de conférer gratuitement aux distributeurs, sans aucune obligation d'achat, de très petits DEEE (pour les appareils ménagers sans dimensions extérieures supérieures à 25 cm). La collecte séparée adéquate des DEEE contribue à leur réutilisation, leur recyclage et leur valorisation et évite les éventuels effets négatifs sur l'environnement et la santé humaine en raison de la présence possible de substances dangereuses dans ceux-ci.

**SPA ELIMINACIÓN**

De conformidad con el Decreto legislativo n. 49 de 14 de marzo 2014 "Aplicación de la Directiva 2012/19/UE relativa a residuos de aparatos eléctricos y electrónicos (RAEE)".

El símbolo del contenedor tachado indicado sobre los aparatos o sobre los embalajes señala que el producto al final de su vida útil debe ser recogido separadamente de otros residuos municipales mezclados. Por tanto, el usuario deberá conferir los aparatos al final de su vida útil en los apropiados centros de recogida selectiva o devolverlos al revendedor al momento de la compra de nuevos aparatos equivalentes, en una relación de uno a uno. Además, el usuario tiene la posibilidad de entregar sin cargo a los distribuidores, sin ninguna obligación de compra, los RAEEs muy pequeños (para electrodomésticos sin dimensiones externas superiores a 25 cm).

La recogida selectiva apropiada de los RAEEs contribuye a su reutilización, reciclaje y valorización y evita potenciales impactos negativos sobre el medio ambiente y la salud humana debidos a la posible presencia de sustancias peligrosas dentro de ellos.

**NLD VERWIJDERING**

In overeenstemming met het Wetsbesluit nr. 49 van 14 maart 2015 "Implementatie van de Richtlijn 2012/19/EU inzake afgedankte elektrische en elektronische apparaten (AEEA)".

Het doorgeslechte vuilnisbaksymbool op het apparaat of de verpakking geeft aan dat het product aan het einde van zijn levensduur niet samen met het gewone huisvuil weggegooid mag worden. De gebruiker moet het apparaat aan het einde van zijn levensduur inleveren bij een gepast inzamelpunt of de winkel waar hij een nieuw apparaat van een gelijksoortig type zal kopen. De gebruiker kan tevens AEEA's van een zeer klein formaat (huishoudapparaten met een buitenafmeting kleiner dan 25 cm (9,84 inch)) gratis en zonder enige aankoopverplichting bij handelaars inleveren. Een juiste verwijdering van AEEA's draagt bij tot hergebruik, recycling en terugwinning, en voorkomt potentiële negatieve effecten op het milieu en de menselijke gezondheid door de mogelijke aanwezigheid van gevaarlijke stoffen.

<b>MANUFACTURER</b> <b>FABBRICANTE</b> <b>FABRICANT</b> <b>FABRICANTE</b> <b>FABRIKANT</b> الشركة المصنّعة	<b>VIDEX ELECTRONICS S.P.A.</b> Via del Lavoro, 1 63846 Monte Giberto (FM) Italy Tel (+39) 0734 631669 Fax (+39) 0734 632475 www.videx.it - info@videx.it	
<b>CUSTOMER SUPPORT</b> <b>SUPPORTO CLIENTI</b> <b>SUPPORTS CLIENTS</b> <b>ATENCIÓN AL CLIENTE</b> <b>KLANTENDIENST</b> خدمة العملاء	<b>VIDEX ELECTRONICS S.P.A.</b> www.videx.it - technical@videx.it Tel: +39 0734-631669 Fax: +39 0734-632475	UK Customers only: <b>VIDEX SECURITY LTD</b> www.videxuk.com Tech Line: 0191 224 3174 Fax: 0191 224 1559

*Main UK office:*

**VIDEX SECURITY LTD**  
1 Osprey Trinity Park  
Trinity Way  
LONDON E4 8TD  
Phone: (+44) 0370 300 1240  
Fax: (+44) 020 8523 5825  
www.videxuk.com  
marketing@videxuk.com

*Northern UK office:*

**VIDEX SECURITY LTD**  
Unit 4-7  
Chillingham Industrial Estate  
Chapman Street  
NEWCASTLE UPON TYNE - NE6 2XX  
Tech Line: (+44) 0191 224 3174  
Phone: (+44) 0370 300 1240  
Fax: (+44) 0191 224 1559

*Greece office:*

**VIDEX HELLAS Electronics**  
48 Filolaou Str.  
11633 ATHENS  
Phone: (+30) 210 7521028  
(+30) 210 7521998  
Fax: (+30) 210 7560712  
www.videx.gr  
videx@videx.gr

*Danish office:*

**VIDEX DANMARK**  
Hammershusgade 15  
DK-2100 COPENHAGEN  
Phone: (+45) 39 29 80 00  
Fax: (+45) 39 27 77 75  
www.videx.dk  
videx@videx.dk

*Benelux office:*

**NESTOR COMPANY NV**  
E3 laan, 93  
B-9800 Deinze  
Phone: (+32) 9 380 40 20  
Fax: (+32) 9 380 40 25  
www.videx.be  
info@videx.be

*Dutch office:*

**NESTOR COMPANY BV**  
Business Center Twente (BCT)  
Grotestraat, 64  
NL-7622 GM Borne  
www.videxintercom.nl  
info@videxintercom.nl



The product is CE marked demonstrating its conformity and is for distribution within all member states of the EU with no restrictions. This product follows the provisions of the European Directives 2014/30/EU (EMC); 2014/35/EU (LVD); 2011/65/EU (RoHS); CE marking 93/68/EEC.

Il prodotto è marchiato CE a dimostrazione della sua conformità e può essere distribuito liberamente all'interno dei paesi membri dell'Unione Europea UE. Questo prodotto è conforme alle direttive Europee: 2014/30/UE (EMC); 2014/35/UE (LVD); 2011/65/UE (RoHS); marcatura CE 93/68/EEC.

Le produit est marqué CE à preuve de sa conformité et peut être distribué librement à l'intérieur des pays membres de l'union européenne UE. Ce produit est conforme aux directives européennes 2014/30/EU (EMC); 2014/35/EU (LVD); 2011/65/EU (RoHS); marquage CE 93/68/EEC.

El producto lleva la marca CE que demuestra su conformidad y puede ser distribuido en todos los estados miembros de la unión europea UE. Este producto cumple con las Directivas Europeas 2014/30/EU (EMC); 2014/35/EU (LVD); 2011/65/EU (RoHS); marca CE 93/68/EEC.

Het product heeft de CE-markering om de conformiteit ervan aan te tonen en is bestemd voor distributie binnen de lidstaten van de EU zonder beperkingen. Dit product volgt de bepalingen van de Europese Richtlijnen 2014/30/EU (EMC); 2014/35/EU (LVD); 2011/65/EU (RoHS); CE-markering 93/68/EEG.

يحمل المنتج علامة التوافق الأوروبي CE لإظهار توافقه مع المواصفات ذات الصلة وإمكانية توزيعه في كافة دول الاتحاد الأوروبي بدون أية قيود. يلبي هذا المنتج جميع متطلبات التوجيهات الأوروبية 2014/30/UE (EMC); 2014/35/UE (LVD); 2011/65/UE (RoHS) - (EMC); 2014/35/UE (LVD); 2011/65/UE (RoHS) - (EMC); 2014/35/UE (LVD); 2011/65/UE (RoHS); علامة المطابقة للمواصفات الأوروبية CE 93/68/EEC.

